

# cecotec

Αποχυωτής Αργής Συμπίεσης 250 W Juice  
& Live 1500 Pro Cecotec CEC-04137

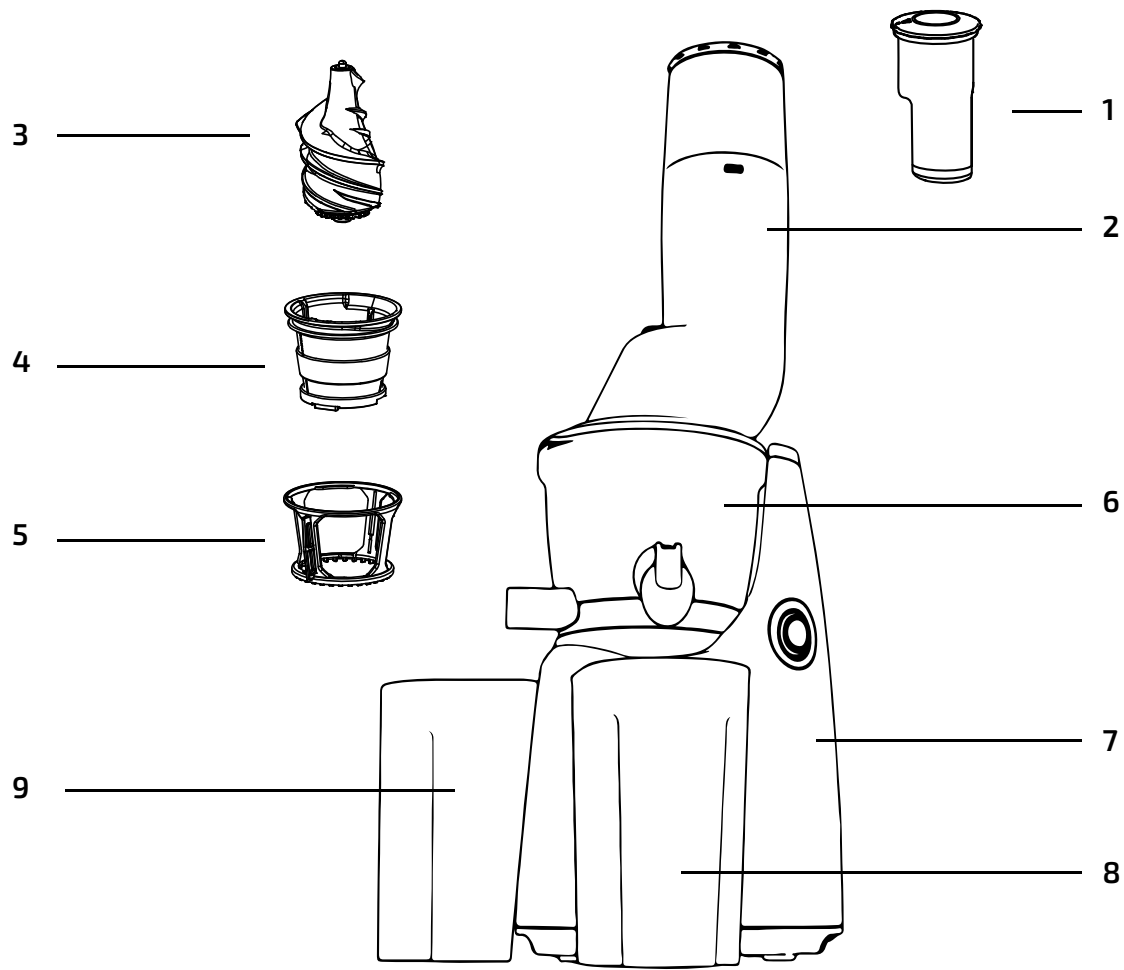



1

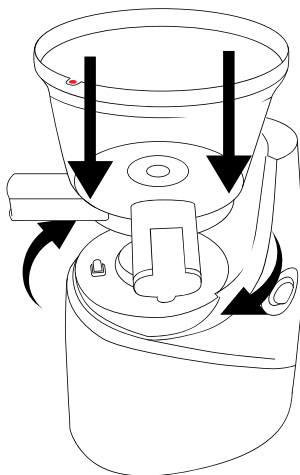

2

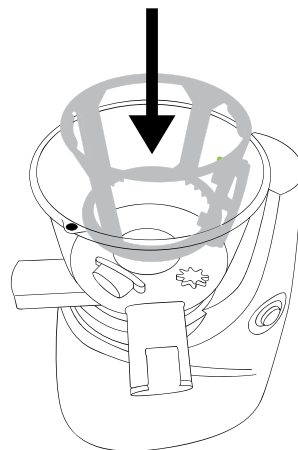

3

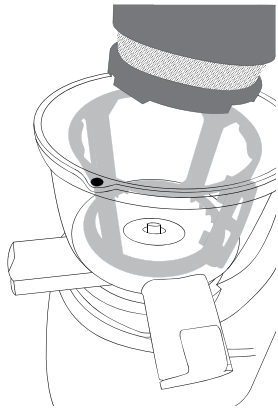

.4

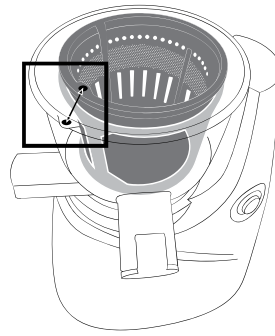

.5

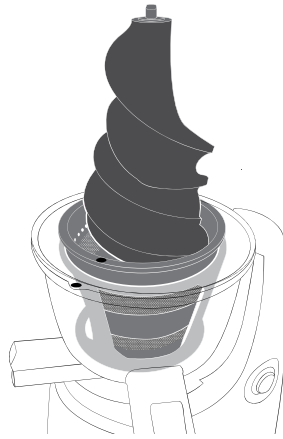
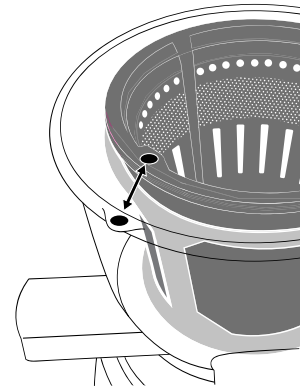

.6

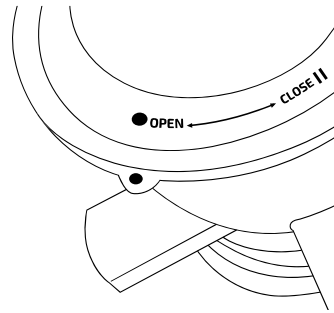

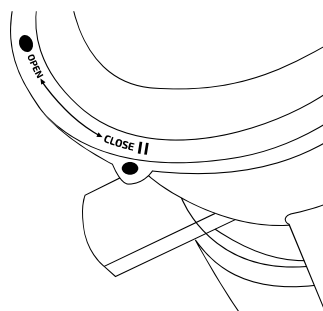
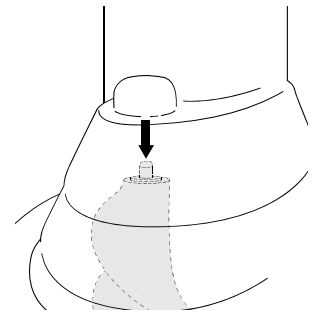

.7

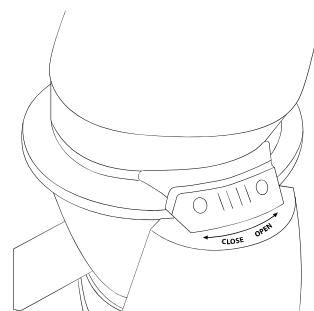

.8



.9

-  Play
-  Stop
-  Reverse



10

11

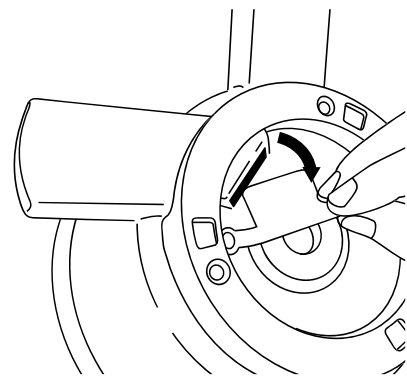
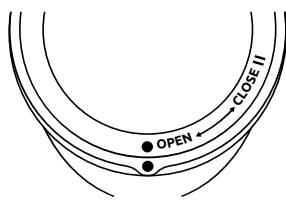
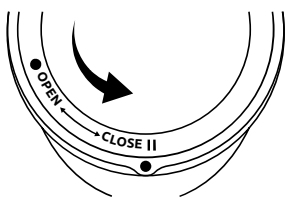

.12

13

## 1. ΟΔΗΓΙΕΣ ΑΣΦΑΛΕΙΑΣ

Διαβάστε προσεκτικά αυτές τις οδηγίες πριν χρησιμοποιήσετε τη συσκευή. Φυλάξτε αυτό το εγχειρίδιο οδηγιών για μελλοντική αναφορά ή για νέους χρήστες.

Βεβαιωθείτε ότι η τάση δικτύου ταιριάζει με την τάση που αναγράφεται στην ετικέτα χαρακτηριστικών της συσκευής και ότι η πρίζα είναι γειωμένη.

Τοποθετήστε τη συσκευή σε στεγνή, σταθερή, επίπεδη, ανθεκτική στη θερμότητα επιφάνεια. Το κύριο σώμα δεν μπορεί να βυθιστεί σε νερό ή οποιοδήποτε άλλο υγρό, προκειμένου να αποφευχθεί ο κίνδυνος ηλεκτροπληξίας.

Μην βυθίζετε το καλώδιο, το φισ ή οποιοδήποτε μη αφαιρούμενο μέρος της συσκευής σε νερό ή οποιοδήποτε άλλο υγρό και μην εκθέτετε τις ηλεκτρικές συνδέσεις σε νερό. Βεβαιωθείτε ότι τα χέρια σας είναι στεγνά πριν χειριστείτε το φισ ή βάλετε σε λειτουργία τη συσκευή.

Μην στρίβετε, λυγίζετε, τεντώνετε ή καταστρέφετε το καλώδιο ρεύματος. Προστατέψτε το από αιχμηρές άκρες. Μην αφήνετε το καλώδιο τροφοδοσίας να κρέμεται πάνω από την άκρη του τραπεζιού ή του πάγκου ή να αγγίζει ζεστές επιφάνειες.

Ελέγξτε το καλώδιο ρεύματος για ορατή ζημιά. Εάν το καλώδιο είναι κατεστραμμένο, πρέπει να αντικατασταθεί από την επίσημη υπηρεσία τεχνικής υποστήριξης της Cecotec, προκειμένου να αποφευχθεί κάθε είδους κίνδυνος.

Μην βάζετε κατεψυγμένα φρούτα ή πάγο στη συσκευή.

Αποσυνδέστε τη συσκευή από την πρίζα όταν δεν τη χρησιμοποιείτε. Βεβαιωθείτε ότι όλα τα εξαρτήματα έχουν συναρμολογηθεί σωστά πριν θέσετε σε λειτουργία τη συσκευή.

Μην χρησιμοποιείτε σε εξωτερικούς χώρους.

Τα παιδιά θα πρέπει να επιβλέπονται ώστε να διασφαλίζεται ότι δεν παίζουν με τη συσκευή.

Μην αφήνετε ποτέ τη συσκευή χωρίς επίβλεψη κατά τη χρήση.

Αυτή η συσκευή δεν πρέπει να χρησιμοποιείται από παιδιά κάτω των ετών. Αυτό το προϊόν μπορεί να χρησιμοποιηθεί από παιδιά ηλικίας 8 ετών και άνω, εφόσον υπόκεινται σε συνεχή επίβλεψη.

Αυτή η συσκευή μπορεί να χρησιμοποιηθεί από άτομα με μειωμένες σωματικές, ευαίσθητες ή διανοητικές ικανότητες ή με έλλειψη εμπειρίας ή γνώσης, εφόσον τους έχει δοθεί επίβλεψη ή οδηγίες σχετικά με τη χρήση της συσκευής με ασφαλή τρόπο και κατανοούν τους κινδύνους που εμπεριέχονται.

Κρατήστε αυτή τη συσκευή και το καλώδιο ρεύματος μακριά από παιδιά ηλικίας κάτω των 8 ετών.

Οι εργασίες καθαρισμού και συντήρησης δεν πρέπει να εκτελούνται από παιδιά.

Μην πιάνετε ποτέ το σωληνάριο τροφοδοσίας με τα δάχτυλά σας ή με κάποιο αντικείμενο ενώ η συσκευή λειτουργεί.

Αυτή η συσκευή προορίζεται μόνο για οικιακή χρήση.

Μην χρησιμοποιείτε ποτέ αξεσουάρ ή ανταλλακτικά άλλων κατασκευαστών. Μην αφήνετε τη συσκευή να λειτουργεί για περισσότερο από 1 λεπτό χωρίς παύσεις.

Αποσυνδέστε τη συσκευή από την πρίζα μετά τη χρήση.

Η συσκευή δεν έχει σχεδιαστεί για χρήση μέσω εξωτερικού χρονοδιακόπτη ή συστήματος τηλεχειρισμού.

Σημείωση: Η τήρηση των οδηγιών καθαρισμού και συντήρησης σε αυτό το εγχειρίδιο θα διασφαλίσει τη σωστή λειτουργία της συσκευής. Απενεργοποιήστε και αποσυνδέστε το προϊόν από την παροχή ρεύματος πριν το μετακινήσετε ή το καθαρίσετε.

1. Ωθητής
2. Σωλήνας εισόδου
3. Βίδα
4. Φίλτρο
5. Βάση φίλτρου
6. Δοχείο χυμού
7. Βάση μοτέρ
8. Δοχείο πολτού
9. Κανάτα για χυμό

### **3. ΠΡΙΝ ΤΗ ΧΡΗΣΗ**

**Εικ. 2**

1. Τοποθετήστε το μπολ στα πλαστικά πτερύγια στη βάση του προϊόντος και γυρίστε το δεξιόστροφα για να το στερεώσετε.

**Εικ. 3**

2. Τοποθετήστε το φίλτρο στο κέντρο του μπολ και βεβαιωθείτε ότι εφαρμόζει στη θέση του.

**Εικ. 4**

3.1. Τοποθετήστε το φίλτρο στο μπολ. Για να το κάνετε αυτό, βεβαιωθείτε ότι η έξοδος πολτού στο φίλτρο ταιριάζει με την έξοδο πολτού στο μπολ, όπου βρίσκεται η βάση σιλικόνης του μπολ.

**Εικ. 5**

3.2. Βεβαιωθείτε ότι τα σημάδια στο μπολ και στο φίλτρο ταιριάζουν.

**Εικ. 6**

4. Μόλις το φίλτρο στερεωθεί σωστά (δεν πρέπει να μπορείτε να το περιστρέψετε), τοποθετήστε τη βίδα στον άξονα στο κέντρο της βάσης του μπολ του προϊόντος.

**Εικ. 7**

5. Τοποθετήστε το στόμιο εισαγωγής στο μπολ. Για να το κάνετε αυτό, ευθυγραμμίστε το σήμα OPEN του στομίου και το σήμα στο μπολ.

**Εικ. 8**

6.1 Γυρίστε το στόμιο εισαγωγής δεξιόστροφα, ευθυγραμμίζοντας το σημάδι ΚΛΕΙΣΤΟ με το σημάδι στο μπολ.

**Εικ. 9**

6.2 Βεβαιωθείτε ότι το πτερύγιο στο στόμιο ταιριάζει στο πάνω μέρος του κύριου σώματος του προϊόντος. Η συσκευή είναι τώρα έτοιμη για χρήση.

### **4. ΛΕΙΤΟΥΡΓΙΑ**

1. Συνδέστε τη μονάδα και τοποθετήστε τα δοχεία κάτω από τον χυμό και την έξοδο του πολτού.

**Εικ. 10**

2. Το "Play" ξεκινά τη συσκευή, το "Reverse" πρέπει να χρησιμοποιείται μόνο όταν έχει κολλήσει φαγητό στη συσκευή και το "Stop" σταματά τον κινητήρα και σβήνει τη μονάδα.

Εικ.11

3. Καθαρίστε το φαγητό πριν το αποχυμώσετε. Φροντίστε να κόψετε το φαγητό σε κομμάτια όχι μεγαλύτερα από 3 cm για βέλτιστη εκχύλιση και αφαιρέστε τυχόν μεγάλους σκληρούς σπόρους. Τοποθετήστε τα τρόφιμα στο στόμιο εισόδου. Μην πιέζετε με δύναμη, η παρεχόμενη ώθηση χρησιμοποιείται μόνο όταν τα τρόφιμα είναι φραγμένα.

#### 5. ΚΑΘΑΡΙΣΜΟΣ ΚΑΙ ΣΥΝΤΗΡΗΣΗ

1. Απενεργοποιήστε τη συσκευή και αποσυνδέστε την.

Εικ. 12

2. Γυρίστε την πρέσα αριστερόστροφα και ανασηκώστε την για να την αποσυνδέσετε από το κύριο σώμα. Μόλις αποσπαστεί, αφαιρέστε τον αποχυμωτή από τη συσκευή.

Εικ. 13

3. Αφαιρέστε το φίλτρο και το κόσκινο. Γυρίστε το κομμάτι σιλικόνης και αφαιρέστε το. Θυμηθείτε να συνδέσετε το κομμάτι σιλικόνης πίσω μόλις καθαρίσετε τη συσκευή.

4. Χρησιμοποιήστε τη βούρτσα για να καθαρίσετε το προϊόν και τα εξαρτήματά του μετά τη χρήση.

5. Μη χρησιμοποιείτε μεταλλικό καθαριστικό ή λειαντικά απορρυπαντικά για να καθαρίσετε τη συσκευή.

6. Μη βυθίζετε τη βάση σε νερό. Χρησιμοποιήστε ένα υγρό ή στεγνό πανί για να το καθαρίσετε.

7.Στεγνώστε καλά όλα τα μέρη μετά τον καθαρισμό.

8. Όλα τα μέρη της συσκευής, εκτός από τη βάση του κινητήρα, πλένονται στο πλυντήριο πιάτων.

#### 6. ΑΝΤΙΜΕΤΩΠΙΣΗ ΠΡΟΒΛΗΜΑΤΩΝ

Προβλήματα

1. Διαρροή κάτω από το μπολ.
2. Το σουρωτήρι έχει καταστραφεί.
3. Το μοτέρ έχει κολλήσει ή έχει σταματήσει.
4. Σημάδι νερού ή γρατσουνιά στο στίφτη.
5. Μπολ κόλλησε και δεν ξεκολλάει από τη βάση.
6. Η συσκευή δονείται.
7. Θόρυβος τριξίματος κατά το χυμό.
8. Το καπάκι έχει κολλήσει.

Πιθανές αιτίες

1. Τα πώματα δεν είναι σωστά συνδεδεμένα.
2. Πάγος, κατεψυγμένα τρόφιμα, μεγάλοι σκληροί σπόροι ή κουκούτσια ή περίσσεια τροφής σε μπολ.
3. Περίσσεια φαγητού στο μπολ. Σύστημα ασφαλείας: αυτόματη απενεργοποίηση λόγω υπερθέρμανσης.
4. Σημάδια καλουπώματος κατά τη διαδικασία κατασκευής.



5. Περίσσεια φαγητού στο μπολ. Ακατάλληλη ουσία στο μπολ.
6. Το μοτέρ λειτουργεί.
7. Τριβή μεταξύ του στίφτη και του μπολ ή του φαγητού.
8. Περίσσεια φαγητού στο μπολ. Ακατάλληλη ουσία στο μπολ.

## Λύσεις

1. Βεβαιωθείτε ότι τα πώματα είναι καλά συνδεδεμένα μετά τον καθαρισμό.
2. Ανατρέξτε στο εγχειρίδιο οδηγιών για συμβουλές σωστής χρήσης και αποχύμωσης. Θυμηθείτε να μην γεμίζετε υπερβολικά τα τρόφιμα ή να πιέζετε τα τρόφιμα στον αποχυμωτή.
3. Πατήστε το κουμπί όπισθεν για 3-5 δευτερόλεπτα. Επαναλάβετε τη διαδικασία 2-3 φορές. Εάν ο κινητήρας έχει σταματήσει, αφήστε τον να κρυώσει πριν προσπαθήσετε ξανά.
4. Αυτά τα σημάδια και οι γραμμές στο στίφτη είναι απολύτως φυσιολογικά.
5. Πατήστε το κουμπί όπισθεν για 3-5 δευτερόλεπτα. Επαναλάβετε τη διαδικασία 2-3 φορές. Στη συνέχεια, τραβήξτε από το μπολ προς τα πάνω ενώ το γυρίζετε.
6. Η δόνηση είναι απολύτως φυσιολογική. Ωστόσο, η συσκευή κουνιέται έντονα, γεγονός που προκαλεί ανισορροπία της μονάδας, θα πρέπει να ελεγχθεί για ελαττωματική βίδα.
7. Οι ήχοι τριξίματος είναι απολύτως φυσιολογικοί. Μην λειτουργείτε τον αποχυμωτή χωρίς φαγητό. Πατήστε το κουμπί όπισθεν για 3-5 δευτερόλεπτα. Επαναλάβετε τη διαδικασία 2-3 φορές. Στη συνέχεια, πιέστε προς τα κάτω το πάνω μέρος του καπακιού ενώ το γυρίζετε.

## 7. ΤΕΧΝΙΚΕΣ ΠΡΟΔΙΑΓΡΑΦΕΣ

**Προϊόν: Juice&Live 1500 Pro**

**Αναφορά προϊόντος: 04137**

**250 W, 220-240 V~, 50/60 Hz**

**Made in China | Σχεδιασμένο στην Ισπανία**

## 8. ΑΠΟΡΡΙΨΗ ΠΑΛΑΙΩΝ ΗΛΕΚΤΡΙΚΩΝ ΣΥΣΚΕΥΩΝ



Η ευρωπαϊκή οδηγία 2012/19/ΕΕ για τα απόβλητα ηλεκτρικού και ηλεκτρονικού εξοπλισμού (ΑΗΗΕ), διευκρινίζει ότι οι παλιές οικιακές ηλεκτρικές συσκευές δεν πρέπει να απορρίπτονται μαζί με τα κανονικά αδιαχώριστα αστικά απορρίμματα. Οι παλιές συσκευές πρέπει να συλλέγονται χωριστά, προκειμένου να βελτιστοποιηθεί η ανάκτηση και η ανακύκλωση των υλικών που περιέχουν και να μειωθούν οι επιπτώσεις στην ανθρώπινη υγεία και το περιβάλλον.

Το διαγραμμένο σύμβολο "Κάδος με τροχούς" στο προϊόν σας υπενθυμίζει την υποχρέωσή σας να απορρίψετε σωστά τη συσκευή. Εάν το προϊόν έχει ενσωματωμένη μπαταρία ή χρησιμοποιεί μπαταρίες, θα πρέπει να αφαιρεθούν από τη συσκευή και να απορριφθούν κατάλληλα. Οι καταναλωτές πρέπει να επικοινωνήσουν με τις τοπικές αρχές ή τον πωλητή λιανικής τους για πληροφορίες σχετικά με τη σωστή απόρριψη των παλιών συσκευών ή/και των μπαταριών τους